



STRATEGIJA RAZVOJA TREZORA RUSIJE

**Sastanak Zajednice prakse trezora (ZPT)
PEMPAL**

**Direktor Federalnog Trezora
Rusije
R.E. Artjukhin**

JUN 2012.godine

OSNOVNE OBLASTI RAZVOJA SISTEMA TREZORA (ISKUSTVO RUSKE FEDERACIJE)

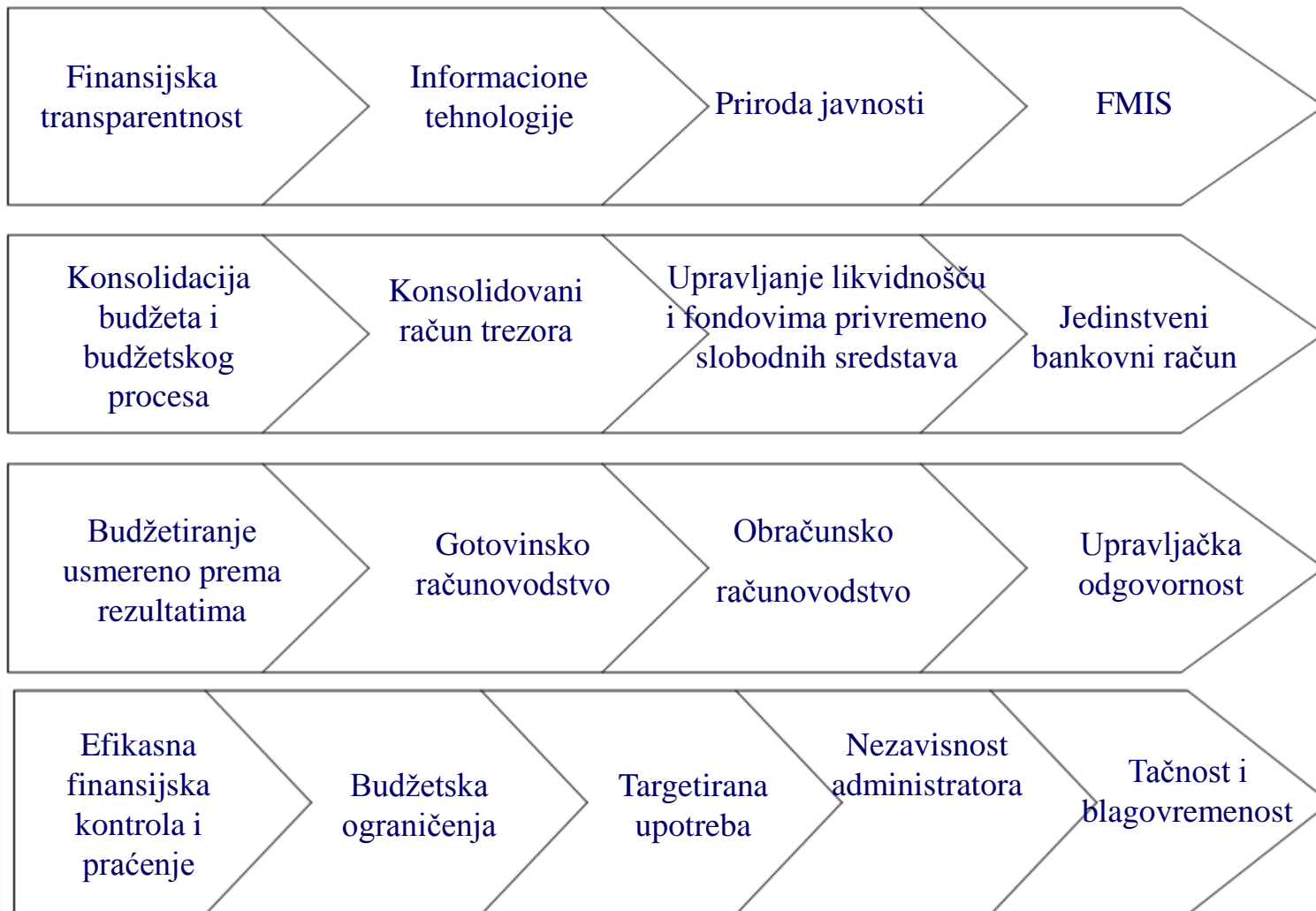

Ciljevi:

Unapređena efikasnost operacija državnog Sistema.

Povećanje transparentnosti finansijskih operacija države.

Bezbednost budžetskih fondova.

STRATEŠKI CILJEVI FEDERALNOG TREZORA ZA PERIOD 2012 – 2015. GODINE



Основные компоненты стратегии развития Казначейства России	Стратегические цели	Стратегические задачи	Непосредственный результат к 2015 году	Социальный эффект
Государственная власть, Клиенты и Граждане	1. Сформировать единое информационное пространство финансовой деятельности публичных правовых образований Российской Федерации	1. Обеспечение прозрачности и доступности информации о состоянии общественных финансов	Эффективная система общественного контроля за финансовыми ресурсами сектора государственного управления.	Повышение эффективности бюджетных расходов и доверия граждан к власти
		2. Создание условий для интеграции процессов управления государственными закупками и исполнения бюджетов бюджетной системы Российской Федерации	Единая система планирования государственных (муниципальных) закупок, учета и исполнения государственных (муниципальных) контрактов.	
	2. Кассовое обслуживание субъектов сектора государственного управления	3. Кассовое обслуживание бюджетов государственных внебюджетных фондов и неучастников бюджетного процесса	Осуществление Казначейством России кассового обслуживания исполнения бюджетов бюджетной системы Российской Федерации и учета операций со средствами неучастников бюджетного процесса.	Обеспечение сохранности финансовых ресурсов государства
	3. Усовершенствовать систему бюджетных платежей	4. Повышение эффективности процессов управления финансовыми ресурсами Российской Федерации	Эффективная модель активного управления средствами на едином казначейском счете.	Повышение эффективности бюджетных расходов
5. Применение современных платежных технологий в секторе государственного управления		Обеспечение преимущественно безналичного денежного обращения в секторе государственного управления.	Обеспечение прозрачности операций с финансовыми ресурсами государства	
Финансовое обеспечение деятельности	4. Усовершенствовать систему финансового менеджмента в Казначействе России	6. Повышение эффективности управления финансовыми ресурсами Казначейства России	Обеспечение прозрачности и открытости стоимости выполняемых функций Казначейством России.	Повышение эффективности использования финансовых ресурсов государства, выделяемых на содержание Казначейства России
Внутренние функциональные и управленческие процессы	5. Обеспечить безопасность деятельности Казначейства России	7. Создание условий для обеспечения безопасности деятельности Казначейства России	Функционирование комплексной системы безопасности Казначейства России.	Обеспечение сохранности финансовых ресурсов государства
		8. Формирование условий для обеспечения результативности деятельности Казначейства России	Внедрение и развитие системы определения и оценки эффективности и результативности деятельности Казначейства России.	Повышение эффективности использования финансовых ресурсов государства, выделяемых на содержание Казначейства России
	6. Усовершенствовать организацию деятельности Казначейства России	9. Оптимизация структуры и функций Казначейства России	Наличие оптимальной (по территориальной, количественному и качественному составу персонала) сети Казначейства России.	
		10. Создание и развитие "Электронного казначейства"	Функционирование информационной телекоммуникационной системы Казначейства России, обеспечивающей, в том числе электронный документооборот с применением ЭЦП внутри Казначейства России и с его клиентами.	
		11. Регламентация функциональной деятельности Казначейства России	Обеспечение единообразия выполнения Казначейством России всех функций на территории Российской Федерации.	Обеспечение прозрачности действий Казначейства России, минимизация коррупционных рисков
Кадры	7. Обеспечить проведение эффективной кадровой политики	12. Совершенствование системы управления кадрами	Повышение заинтересованности сотрудников в результатах деятельности Казначейства России.	Повышение доверия граждан к власти



- razvijanje i unapređenje mehanizama upravljanja likvidnoću i konsolidovanog računa trezora;
- razvijanje javnih (državnih) informacionih sistema;
- stvaranje i razvijanje sistema “Elektronski budžet”;
- reformisanje sistema budžetskih plaćanja.



UPRVLJANJE LIKVIDNOŠĆU KONSOLIDOVANOG RAČUNA TREZORA U RUSKOJ FEDERACIJI



Razvojni izgledi

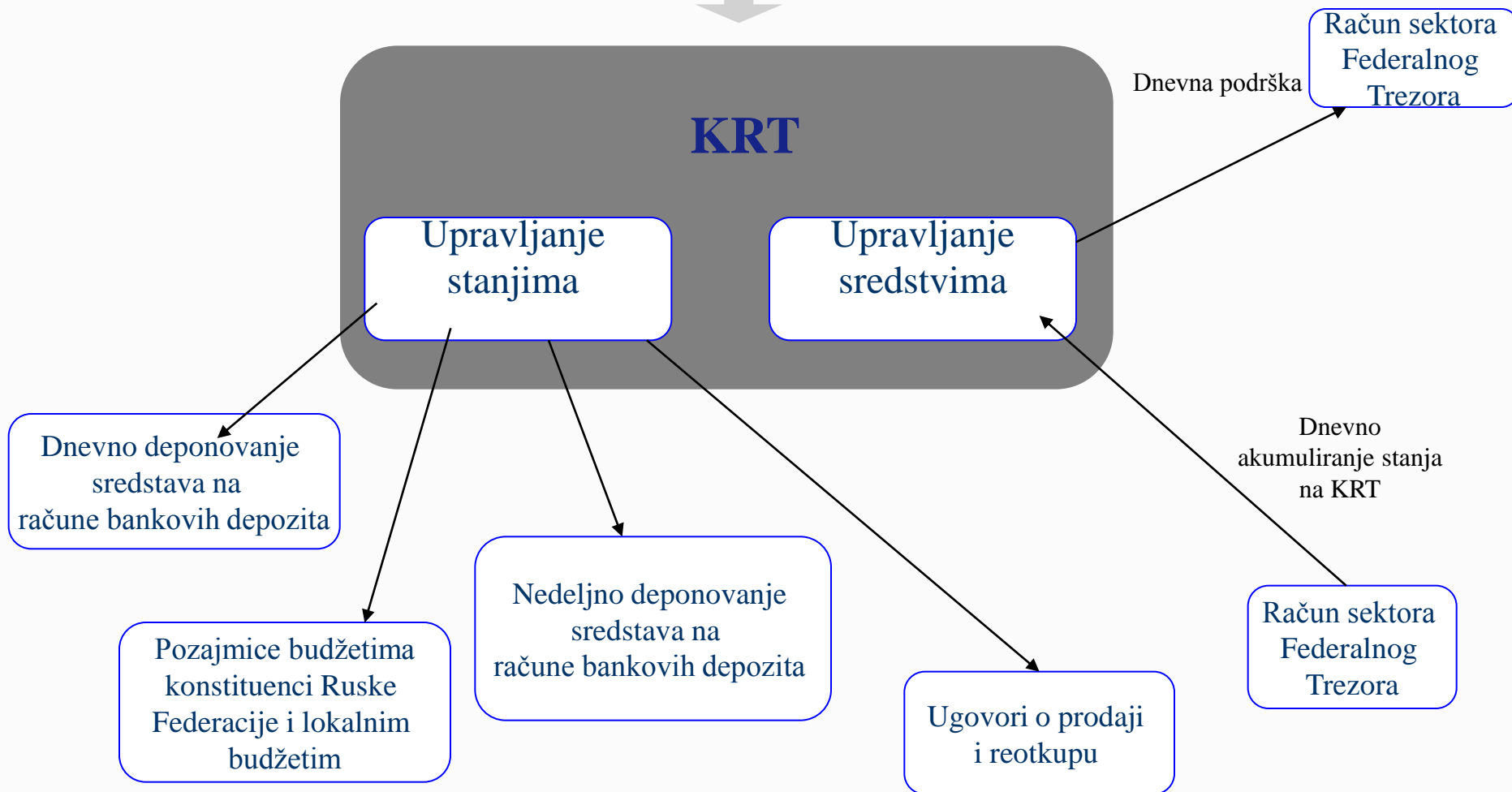



Federalni Trezor - vlasnik

Automatizovani sistem
Federalnog Trezora

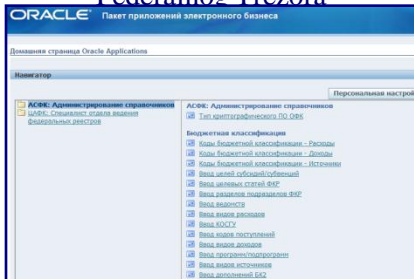

Sistem IKP (indikatora ključnih performansi)

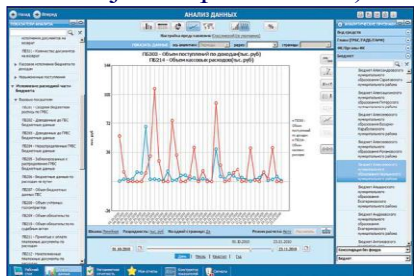

Web portal OOS (www.zakupki.gov.ru)



Federalni Trezor - operator

Elektronski budžet (www.budget.gov.ru)

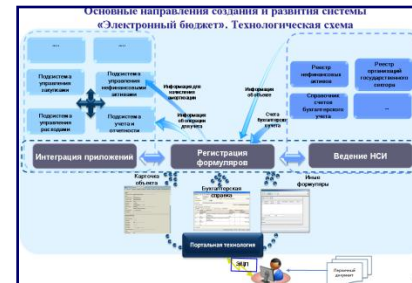

GIS GMP



Web portal državne opštinske administracije (GMU) (www.bus.gov.ru)

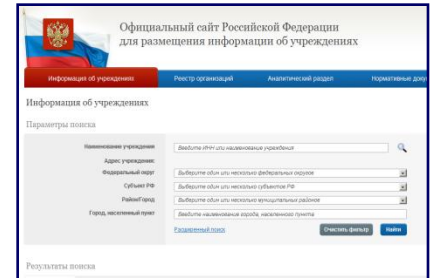

ГАСУ (www.gas-u.ru)



EFEKTI UPOTREBE IT U TREZORU



GMU web portal
www.bus.gov.ru

170hiljada registrovanih institucija.



Sveruski zvanični internet sajt
www.zakupki.gov.ru

200, 000 klijenata, javne nabavke u vrednosti od 6 triliona rublji.



Optimizacija procesa

Smanjenje broja manuelnih operacija koje se odnose na sledeće:

Održavanje računa – 86%;

Finalizacije budžetskih podataka – 95%;

Smanjenje broja prihodnih računa sa 4400 na 83.



Specijalizacija aktivnosti

Centralizacija računovodstva na nivou regiona;

Smanjenje broja klijenata države sa 2200 na 776.



Optimizacija troškova

Smanjenje troškova u slučajevima prometa elektronskih dokumenata:

U papirnom obliku – 30%;

Transportni troškovi klijenata – 100%



Razdaljina više nije bitna

Povećana brzina razmene informacija:

Unutar regiona - 30 puta,

U okviru centralne administracije - 10 puta.



Optimizacija organizacione i strukture zaposlenih

U periodu 2000-2012 u sledećim sektorima su otpušteni stručnjaci:

Sektor prihoda, sa 10530 zaposlenih lica na 2106 zaposlenih lica ;

Sektor računovodstva , sa 6266 zaposlenih lica na 2530 zaposlenih lica.



Radna efikasnost

Radna efikasnost se poboljšala 2 puta: (sa 45 operacija dnevno po osobi do 342 operacija, tokom jedne godine po uvođenju novog aplikacionog softvera) .

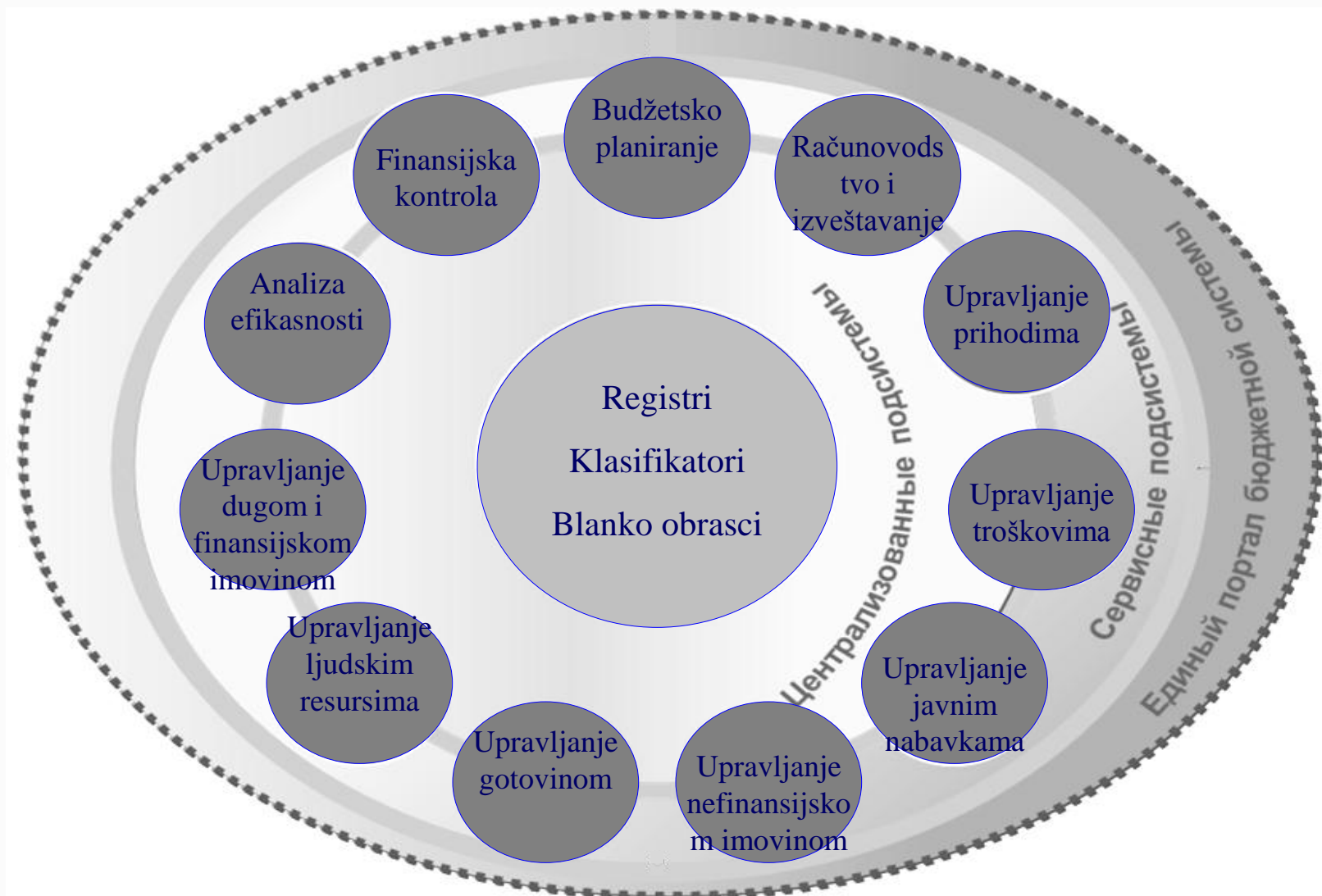



Prednosti u smislu vremena razmene informacija između organizacija

- Automatska generacija upravljačkih i računovodstvenih dokumenata;
- Unapređen rad dokumentima (sortiranje, pretraga.....);
- Smanjenje vremena za pripremu izveštaja;
- Zajednički pristup čuvanim izvornim dokumentima.



Finansijske prednosti

- Smanjena upotreba papira;
- Smanjenje broja zaposlenih u sektorima računovodstva;
- Smanjenje troškova štampe, arhiviranja, čuvanja.....



Stvaranje jedinstvenog uslužnog centra na osnovama Federalnog Trezora

- Održavanje računovodstva;
- Obračunavanje zarada zaposlenih;
- Sprovođenje javnih nabavki.



Unapređenje u kvalitetu informacija

- Pojednostavljene informacije;
- Informacija se unosi samo jedanput (greške unosa podataka su značajno smanjenje);
- Informacija je registrovana i praćena u realnom vremenu;
- Ozbiljna bezbednost pri razmeni dokumenata.



Harmonizacija i automatizacija procedura

- Automatizacija određenih vrsta kontrola;
- Harmonizacija oblika razmena podataka;
- Pojednostavljenje opsega izvora dokumenata;
- Umanjenje vremena procesuiranja i vršenja plaćanja.



Društvena relevantnost — unapređenje svesti platioca i pojednostavljivanje procedura plaćanja:



- Dobijanje punih i blagovremenih informacija o obračunatim plaćanjima, povraćajima i dugovanjima u “Personalnoj prostoriji” platioca sa bilo kog mesta u zemlji i u svetu;
- Mogućnost vršenja on-line plaćanja;
- On-line informisanje platioca i prirodnog administratora u vezi izvršenih plaćanja i u vezi otplate dugovanja.

Povećana stopa prikupljanja prihoda — osiguravanje potpunosti i blagovremenosti predaje korespondirajućih prihoda budžetima budžetskog sistema Ruske Federacije:



- Smanjenje troškova administriranja primanja;
- Povećanje svesnosti administratora primanja u vezi situacije sa dugovanjima za svakog obveznika;
- Smanjenje obima neidentifikovanih primanja budžeta na svim nivoima;
- Smanjenje vremenskih perioda između obračuna plaćanja i prijema sredstava korespondirajućih budžeta;

Mogućnost prezentovanja dokumenata koji potvrđuju pružanje usluga (izvršenje radova, isporuku dobara) u elektronskom formatu.

REFORMISANJE SISTEMA BUDŽETSKIH PLAĆANJA. FUNKCIONALNA STRUKTURA KORESPONDIRAJUĆEG RAČUNA

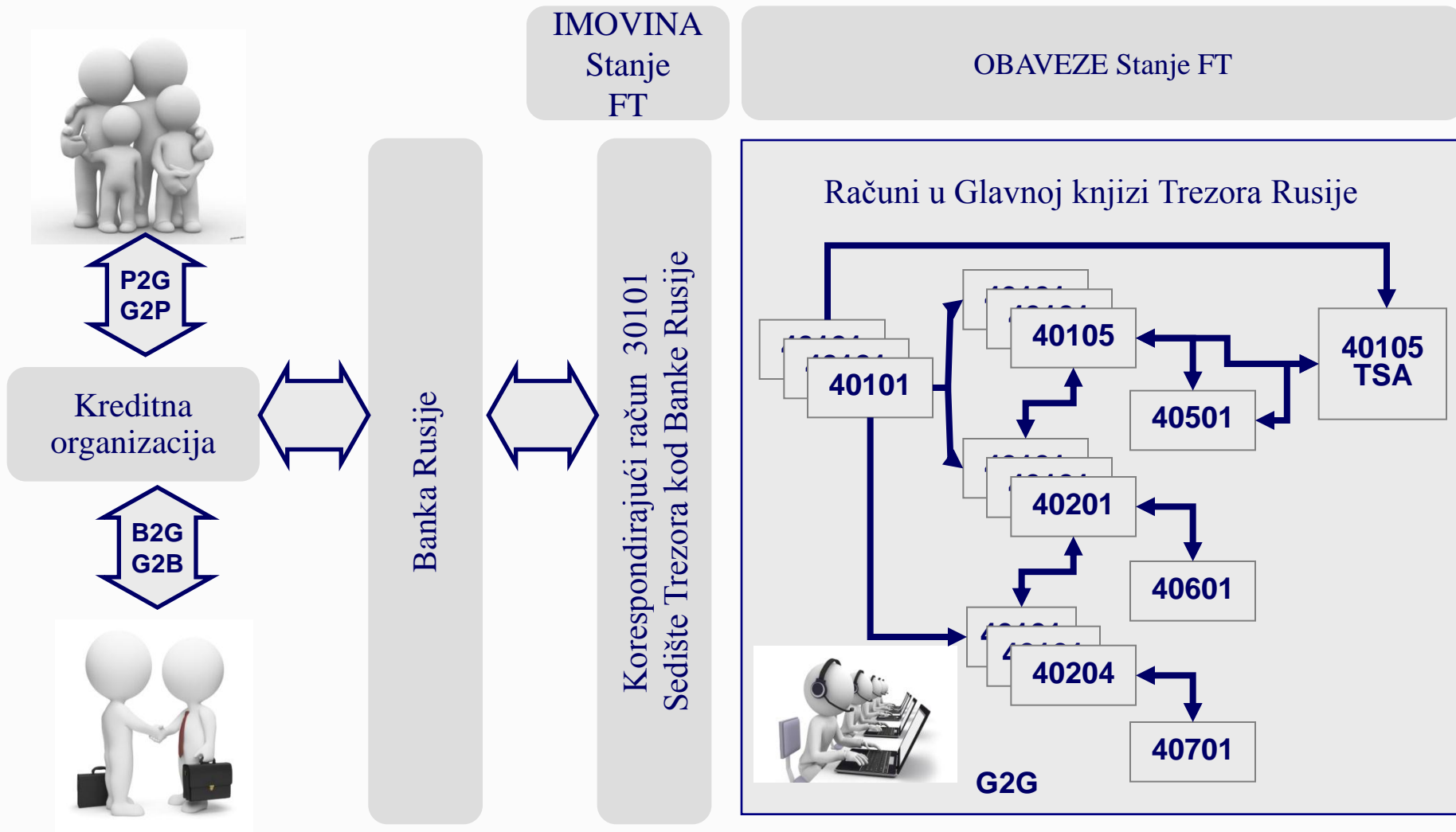

KVANTITATIVNI REZULTATI REFORMISANJA SISTEMA BUDŽETSKIH PLAĆANJA DO 2018. GODINE



Smanjenje broja računa kod Centralne banke Ruske Federacije sa 62 hiljade na jedinstveni 1 korespondirajući račun.

Minimiziranje stanja na računima sa 1.7 triliona rublji na iznos izračunat uzimajući u obzir prosečnu dnevnu potražnju za likvidnošću za korespondirajući račun.

Smanjenje cirkulacije novčanica – udeo sredstava transformisanih na bankovne kartice zaposlenih lica u ukupnom obimu plaćanja prema zaposlenim licima bi povećao obim plaćanja federalnog budžeta sa 75% na 90% (prognoza), u konstituencama Ruske Federacije – sa 50% na 75% (prognoza).

Smanjenje neophodnog vremena za vršenje operacija u vezi plaćanja klijenata sprovedenih u elektronskom obliku - od 3 poslovna dana na 1 poslovni dan.

Smanjenje maksimalnog vremenskog odlaganja kreditnim plaćanjima budžetima sa T+3 na T+1.



Zahvaljujemo Vam se na pažnji!



“Svaka kopejka na konsolidovanom računu”