



Federalna javna institucija "Centar za podršku Trezora Rusije"

Insourcing u sistemu Federalnog trezora: iskustvo i perspektive

S.A. Gaškina, FJI "CPTR", direktor

Moskva
26. maj 2014.



Federalna javna institucija
"Centar za podršku Trezora Rusije"

2

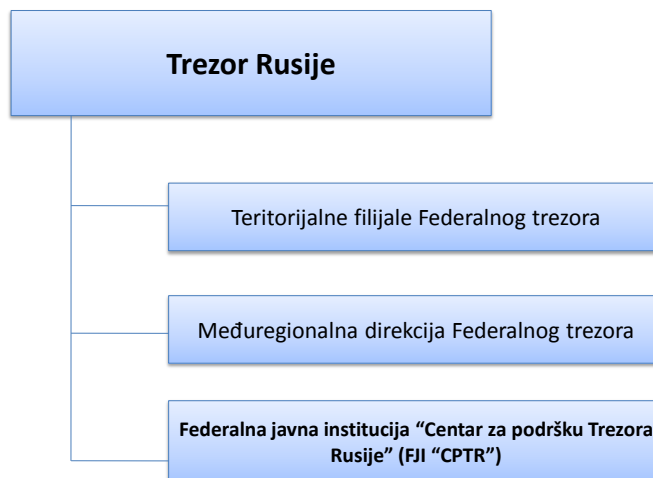

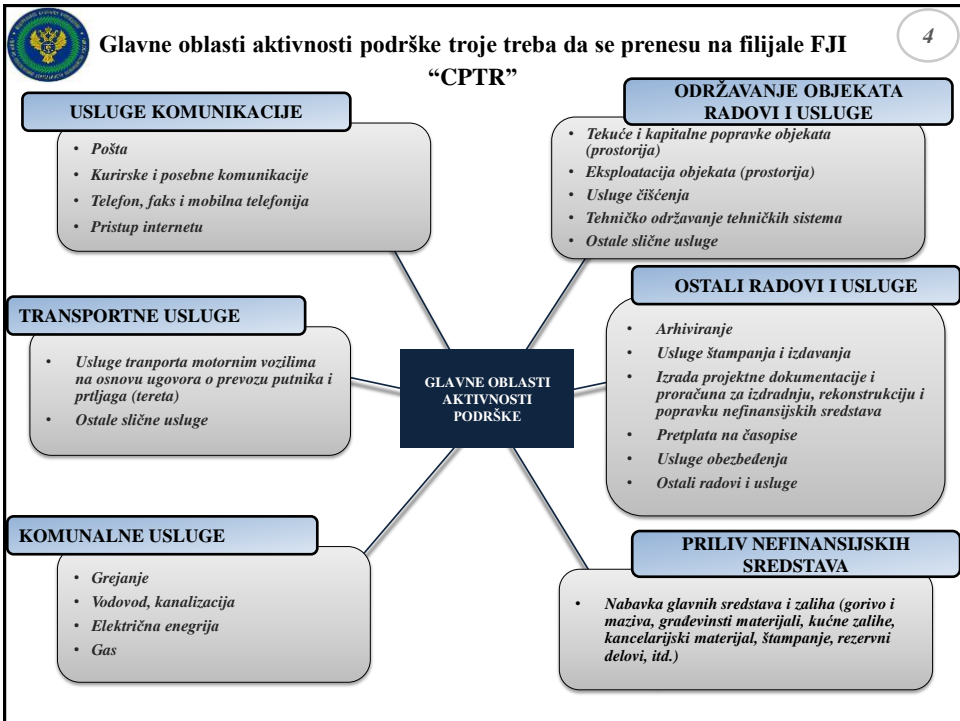
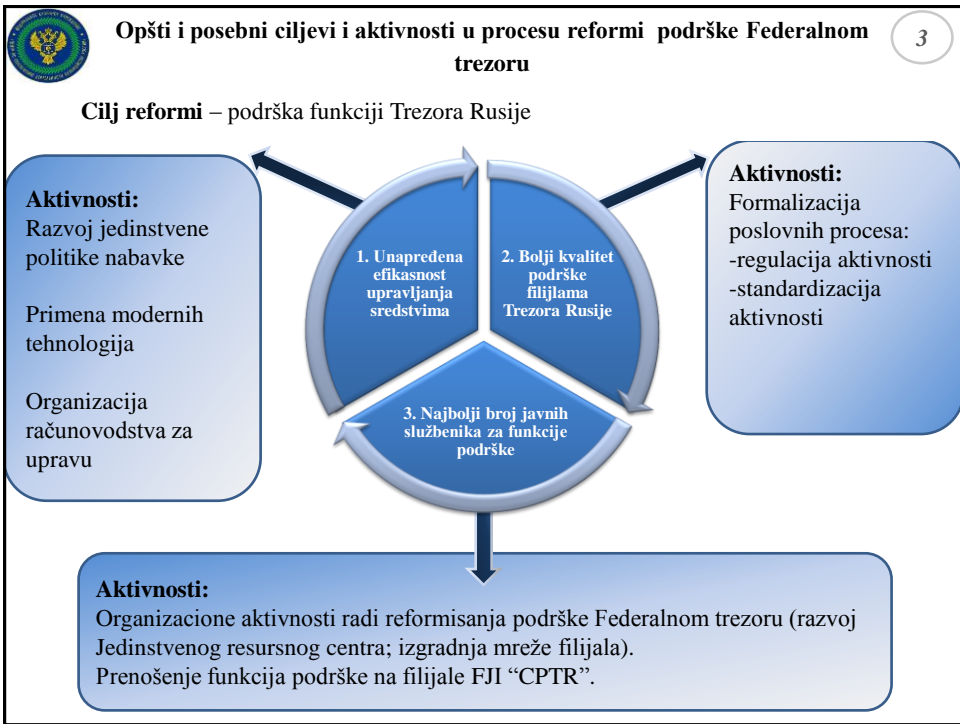



Faze aktivnosti:

5

I faza – 2013.	II faza – 2014.	III faza – 2015.
Uvođenje insourcing-a u centrali Federalnog trezora, Direkciji Federalnog trezora u Moskvi, Direkciji Federalnog trezora u Moskovskoj oblasti, Međuregionalnom odeljenju Federalnog trezora za operativne poslove	Uvođenje insourcing-a u teritorijalnim jedinicama Federalnog trezora u Centralnoj federalnoj oblasti, Federalnim oblastima Volge i Krima	Uvođenje insourcing-a u teritorijalnim jedinicama Federalnog trezora u Sibirskoj, Uralskoj, Severozapadnoj, Dalekoistočnoj, Severnokavkaskoj i Južnoj federalnoj oblasti



Struktura Federalne javne institucije “Centar za podršku Trezora Rusije”

6

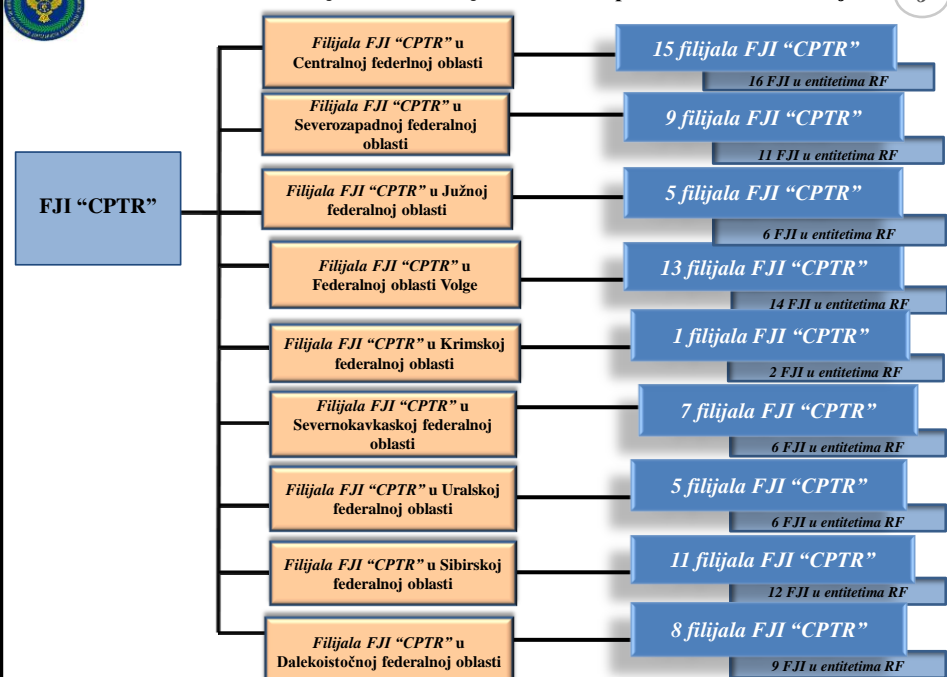

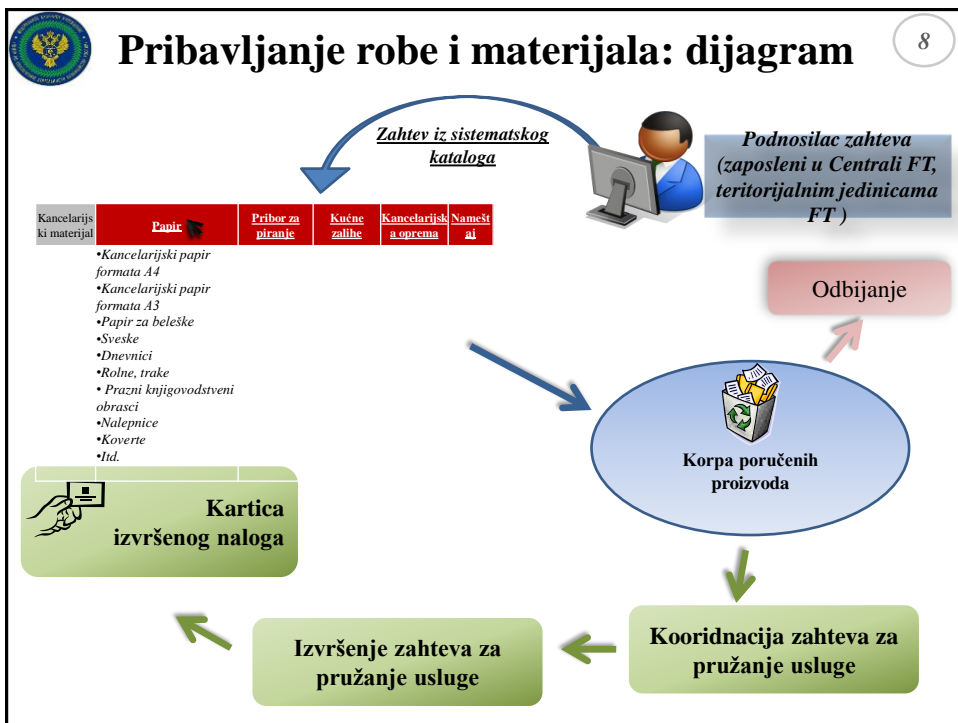
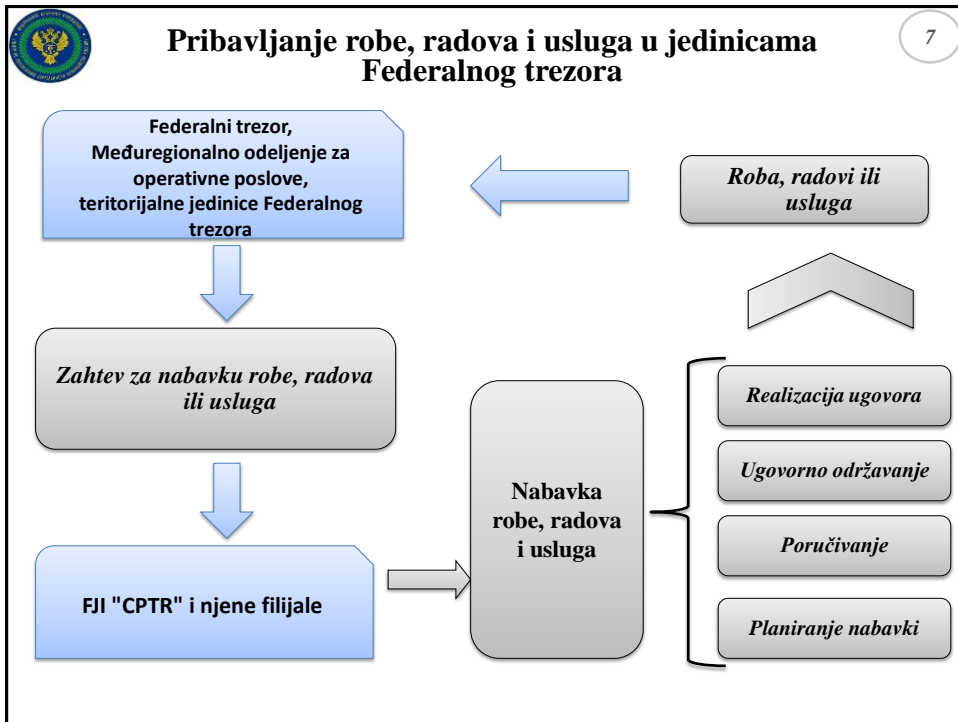



Politika nabavke Trezora Rusije

9

Ugovaranje isporuke robe, radova, usluga na osnovu sledećih principa:

- ✓Učinkovito korišćenje budžetskih sredstava;
- ✓Usaglašeni pristupi;
- ✓Transparentnost;
- ✓Konkurencija;
- ✓Pravičnost.



Ugovori o nivou usluge

10

Federalni trezor,
Međuregionalno odeljenje za
operativne poslove,
teritorijalne jedinice
Federalnog trezora

Federalna javna institucija
“Centar za podršku Trezora
Rusije”



Ugovor o nivou usluge

- spisak radova, usluga;
- geografija, rokovi;
- pravila interakcije;
- kontrola kvaliteta;
- indikatori nivoa usluge.



Ključni indikatori učinka FJI "CPTR"

11

Indikator	Mera	Vrednost
1	2	3
Izvršenje zahteva u roku	Zahtevi izvršeni u roku u odnosu na ukupan broj zahteva	90-100%
Procenat (%) usluga koje je Kupac prihvatio bez zamerki	Usluge 'bez primedbi' u odnosu na ukupan broj usluga	90-100%
Procenat (%) usluga koje nisu izvršene u roku	Broj usluga koje nisu izvršene u roku u odnosu na ukupan broj usluga	0%
Procenat (%) pravovremeno dostavljenih računovodstvenih dokumenata (obaveštenja) za interne obračune	Procenat dokumenata realizovanih u roku	90-100%
Pokazatelj radnog opterećenja	Odnos procenjenog vremena rada i stvarnog vremena rada	90-100%
SMART-zadaci	Odnos postavljenih zadataka i izvršenih zadataka	90-100%
Zadovoljstvo zaposlenih u Federalnom trezoru nivoom usluge	Ukupni bodovi koje su dali zaposleni na skali (1 do 10) u odnosu na broj zaposlenih koji su izvršili evaluaciju	10 poena (uvodenje sistema anketa)



Federalna javna institucija
"Centar za podršku Trezora Rusije"

Hvala na pažnji